

# ESTATÍSTICA DAS ÁREAS

## RUA DONA ELIZABETH PAVIMENTO SOBRE CALÇAMENTO

EXTENSÃO A PAVIMENTAR	71,22m
LARGURA	12,21m À 13,34m
PASSEIOS	1,50m
PISTA DE ROLAMENTO MÉDIA	12,77 m
ÁREA A PAVIMENTAR	860,93m <sup>2</sup>
MEIO FIO EXISTENTE	

## PAVIMENTO COM BASE

EXTENSÃO A PAVIMENTAR	20,00m
LARGURA	9,79m
PASSEIOS	1,50m
ÁREA A PAVIMENTAR	200,00m <sup>2</sup>
MEIO FIO EXISTENTE	

## SEÇÃO TRANSVERSAL DO PAVIMENTO

SEM ESC.  
RUA DONA ELIZABETH

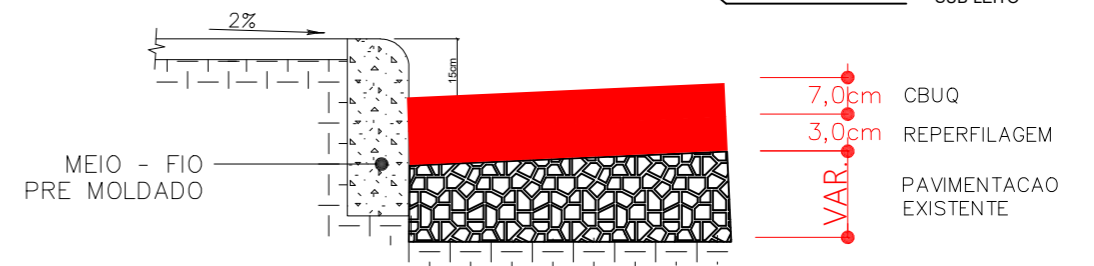
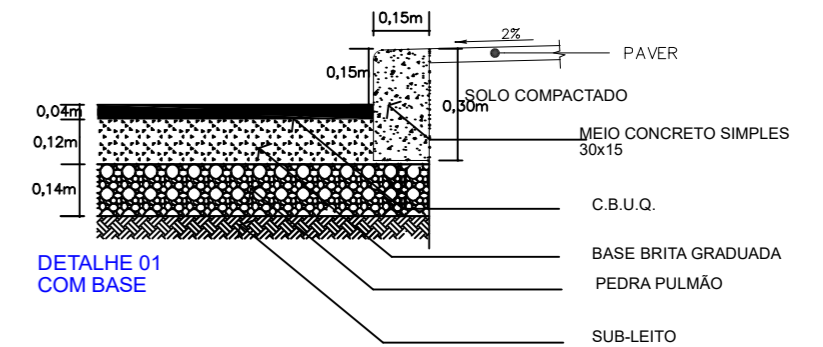

DETALHE 02  
SOBRE CALÇAMENTO

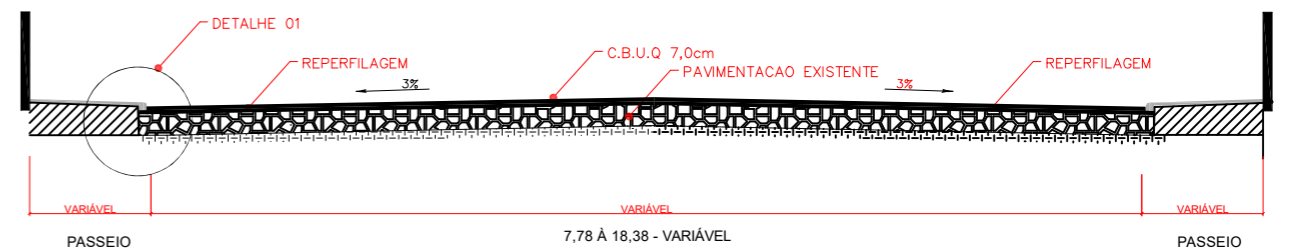

SEÇÃO TRANSVERSAL DO PAVIMENTO  
SEM ESC.  
RUA DONA ELIZABETH

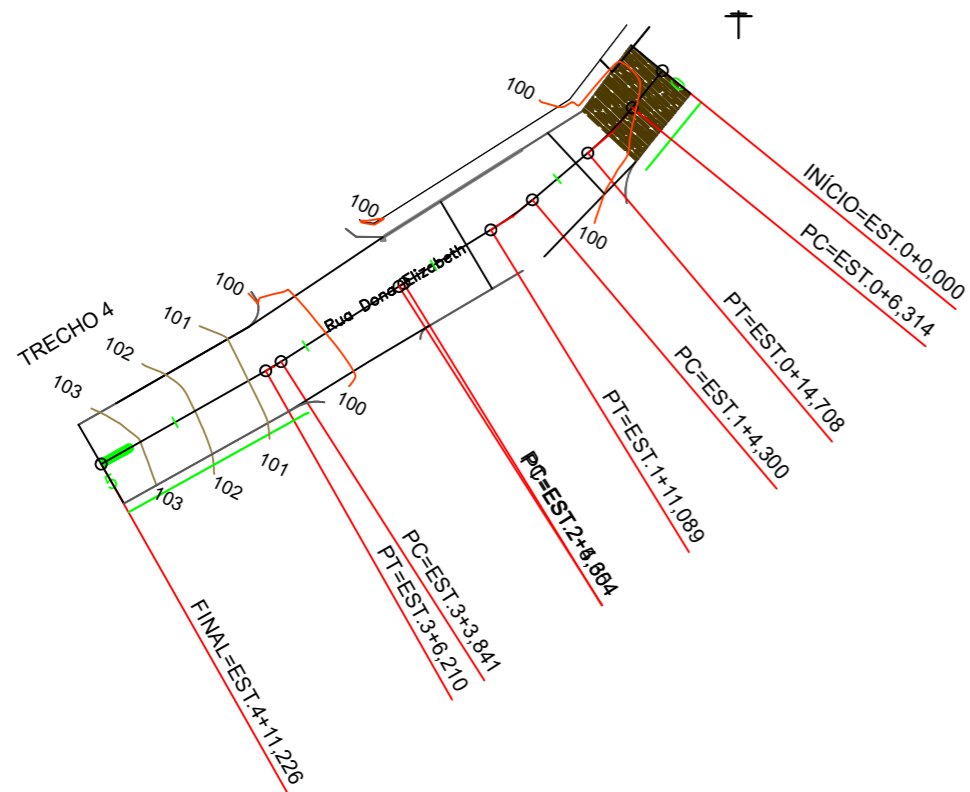

<b>LEGENDA</b>		CURVA DE NÍVEL		PERFIL DO TERRENO		CERCA		RM RESIDÊNCIA EM MADEIRA
		CURSO D'ÁGUA		BORDO DE TERRAPLANAGEM		MURO		RA RESIDÊNCIA EM ALVENARIA
		BUEIRO EXISTENTE		OFFSET DE ATERRO		BOCA DE LOBO		CR CONSTRUÇÃO RURAL
		EIXO PROJETADO		OFFSET DE CORTE		BUEIRO PROJETADO		POSTE
		BORDO PROJETADO		TALUDE DE CORTE		SARJETA EM CONCRETO		VEGETAÇÃO 1
		ACOSTAMENTO PROJETADO		TALUDE DE ATERRO		BOCA DE BUEIRO		VEGETAÇÃO RASTEIRA
		GRADE PROJETADO		PISTA PAVIMENTADA		DRENO PROFUNDO		LAVOURA



TÍTULO:	PAVIMENTAÇÃO ASFÁLTICA - DISTRITO DE IPOMÉIA	
REFERÊNCIA:	PROJETO EXECUTIVO	PROJETO GEOMÉTRICO
PROPRIETÁRIO:	MUNICÍPIO DE RIO DAS ANTAS	
RESPONSÁVEL TÉCNICO:	RONALDO REGALIN - ENGENHEIRO CIVIL	
ESCALA:	SEM ESCALA	DATA: JULHO/2021
PRANCHA:	10/15	